

MANUAL DEL USUARIO

TURBINA BIG BEAR VORTEX

MODELO #BB-1

CE



INTRODUCCION

- OPERACION
- SEGURIDAD
- SERVICIO
- GARANTIA
- CONTACTO
- ESPECIFICACIONES
- SOLUCION DE PROBLEMAS

POR FAVOR LEA Y GUARDE ESTAS
INSTRUCCIONES

INTRODUCCION A LA TURBINA BIG BEAR VORTEX

Su nueva turbine BIG BEAR tiene un motor de alta eficiencia de $\frac{3}{4}$ HP que tiene las siguientes características:

- Avanzada construcción.
- Pantallas de seguridad en las ventilas.
- Aditamento manija/soporte para enrollamiento de cable fácil de usar..
- Ruedas incluidas para facilitar su traslado.
- Posición ajustable para el ventilador de 0 a 90 grados de inclinación
- Interruptor de 2 velocidades.
- 3 anclajes incluidos para insertar varas de estabilización contra el viento..
- Unica base estable de 4 puntos de apoyo.
- Un agujero ya realizado de $\frac{5}{16}$ " en el centro de la parrilla del ventilador para alojar un sistema lumínico.

USO/OPERACION

La turbina BIG BEAR es adecuada para múltiples aplicaciones, tales como: instalaciones publicitarias, ventilación y para la industria de la restauración.

- A) Cuidadosamente posicione la turbina BIG BEAR sobre una superficie estable y seca durante su uso.
- B) La turbine **BIG BEAR** está equipada con un Velcro alrededor del perímetro de la salida de la turbina.
- C) Puede ajustar su posición de 0 a 90 grados.
- D) La turbina **BIG BEAR** debe estar supervisada en todo momento mientras está en uso.

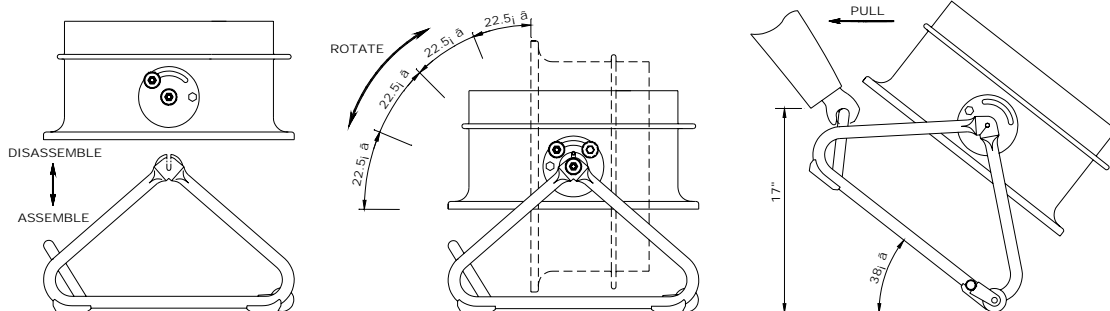

ALMACENAMIENTO

ALMACENE LA UNIDAD EN UN LUGAR CERRADO, LIMPIO Y SECO PARA FAVORECER UNA LARGA VIDA ÚTIL.

SEGURIDAD

- 1) Mantenga a niños y animales lejos de la unidad mientras esté en funcionamiento o enchufada.
- 2) No introduzca dedos u otros objetos en la unidad mientras esté en funcionamiento o enchufada.
- 3) Para evitar descargas eléctricas, no opere la unidad en agua estancada.
- 4) El motor debe estar seco en todo momento. Si la unidad se moja, séquela completamente antes de encenderla.
- 5) Use sólo una conexión o una extensión con cable a tierra para evitar riesgos de descargas eléctricas o incendios. Recuerde no usar extensiones que estén dañadas o gastadas.
- 6) Asegúrese de que su fuente eléctrica sea suficiente para los requerimientos de la turbina.
- 7) Para evitar recalentamiento, mantenga las tomas de aire libres de obstáculos.
- 8) Obstruir o bloquear las tomas de aire puede resultar en un riesgo de descarga eléctrica o incendio.
- 9) Para evitar heridas y que objetos toquen el ventilador, no extraiga rejillas o guardas de seguridad de la unidad. Cualquier daño de este tipo invalidará la garantía.
- 10) No opere la unidad en cercanías de peligros tales como: gases explosivos, inflamables, calentadores o en lugares cerrados sin ventilación. Esto puede resultar en riesgo de descarga eléctrica o incendios.
- 11) No use ningún adminículo de control de velocidad, ya que esto puede resultar en herida o incendios.
- 12) Siempre coloque la turbina sobre una superficie lisa y nivelada para su segura operación.
- 13) No use la unidad si está dañada.
- 14) Antes de limpiar o verificar la unidad, siempre desenchúfela.
- 15) La operación debe ser supervisada en todo momento.
- 16) No se siente ni se pare sobre la unidad.
- 17) Desenchufe la turbina si no va a usarla.
- 18) Asegúrese de que la turbina esté apagada antes de enchufarla.
- 19) Asegúrese de que sus manos estén secas antes de tocar la turbina o el cable de alimentación.
- 20) Reemplazo de parte o reparaciones sólo deben ser realizadas por un electricista calificado.
- 21) No mire directamente a la salida de aire, ya que puede recibir impacto de basura en sus ojos.

GARANTIA

1 AÑO:

B-AIR cubrirá todas las partes (excepto el cable de alimentación) dentro de 1 (un) año de la compra y pagará los costos de reparación y el costo de envío (sólo un sentido) via UPS dentro de los 48 estados continentales. Se requerirá prueba de compra.

El cliente es responsable del envío de la unidad dañada al depósito B-AIR para ser reparada.

Canadá y los estados no contiguos deberán pagar envío en ambos sentidos.

5-AÑOS:

B-AIR cubrirá la carcaza por 5 años desde la compra. Se requerirá prueba de compra.

SERVICIO

Para recibir servicio o partes de repuestos bajo garantía Ud. deberá:

- A) Llamar para obtener un número RMA (Return Merchandise Authorization Number)
- B) Tener prueba de compra
- C) Envíar a B-AIR
 - Si se requiere servicio inmediato, B-AIR enviará una turbina reconstruida inmediatamente para reemplazar la turbina que no funciona, siempre y cuando se provea una tarjeta de crédito válida. Una vez que recibamos su turbina, haremos el correspondiente crédito en su tarjeta de crédito.
 - Repararemos con gusto su turbine en 24 horas.

Tras la inspección, le diremos el costo de las reparaciones, si correspondieran.

B-AIR reparará o reemplazará dependiendo de la garantía.

CABLES

- 1) No use extensiones que no sean adecuadas para uso en exteriores.
- 2) Use adaptadores de 3 patas que sean certificados UL y CE y menos de 16-3 con interruptor de tierra (GFCI).
- 3) No use extensiones que estén dañadas o demasiado usadas.
- 4) Los cables no tienen garantía.

GARANTIA LIMITADA BIG BEAR

COBERTURA

- 1) La turbina **BIG BEAR** está cubierta contra defectos en materiales y ensamblado mientras sea usado de la manera correcta, hasta 1 (un) año de la fecha de compra original, incluyendo partes, mano de obra y envíos.
- 2) La carcasa de la turbina **BIG BEAR** está cubierta por 5 (cinco) años de la fecha de compra original.

NO COBERTURA

- 1) Cualquier señal de uso inadecuado, incluyendo, pero no limitado a: maltrato, abuso, modificaciones, voltaje equivocado y reparaciones no autorizadas.

ADVERTENCIA

**LA TURBINA BIG BEAR DEBE SER SUPERVISADA EN TODO MOMENTO.
EL USO DE UN ADAPTADOR DE 3 A 2 PATAS ESTÁ PROHIBIDO.
USE SÓLO UN ADAPTADOR DE 2 A 2 PATAS.**

**SI EL CABLE DE ALIMENTACIÓN ESTÁ DAÑADO, DEBERÁ SER
REEMPLAZADO POR EL FABRICANTE, SUS AGENTS DE SERVICIO O
PERSONAS CALIFICADAS PARA EVITAR RIESGOS.**

CONTACTO

**INTERTEX, INC. / B-AIR BLOWERS
1851 TYBURN STREET
GLENDALE, CA 91204
1-877-800-2247 (BAIR)
FAX: (818) 242-2430
EMAIL: info@b-air.com
WEB SITE: www.b-air.com**

ESPECIFICACIONES

MODELO# BB-1

VOLTS	115 V	230 V
CICLOS	60 Hz	50 Hz
MAX VOLUMEN AIRE	5080 CFM	5450 CFM
AMPERES	5.8A	4.5A
MAX PRESION ESTAT	1.8 INCH	1.8 INCH
PESO NETO/ENVIO	43/47 LBS	43/47 LBS
TAMAÑO (L x W x H)	23"x 22.5"x 14"	23"x 22.5"x 14"
VELOCIDAD (RPM)	L 3300 / H 3500	L 2500 / H 2840
MOTOR	3/4 HP	3/4 HP
CABLE (16G)	25 FT	25 FT
VELOCIDADES	2	2
ALTO DE SOPORTE	18.5"	18.5"
MAX CAPACIDAD TUBO	70'	70'
TAMAÑO SALIDA	55.5"	55.5"

SOLUCION DE PROBLEMAS

<u>PROBLEMA</u>	<u>CAUSA POSIBLE</u>	<u>SOLUCION</u>
El motor no arranca	a) Está apagado	a) Enciéndalo
	b) Mala conexión	b) Verifique la conexión / cambie de tomacorriente
	c) Cable dañado	c) Llame a la fábrica para reemplazarlo
Sonidos de raspado	a) Hoja del ventilador suelta	a) Llame a la fábrica para consultar.